

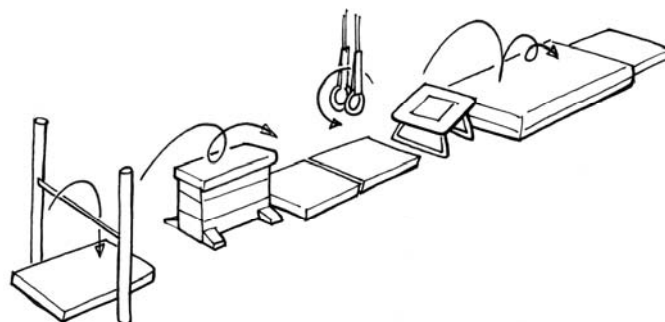

Stufe	6. Schuljahr
Dimension	Sachkompetenz
Teildimension	Rollen und Drehen
Kompetenz	Roll- und Drehbewegungen kontrolliert ausführen
Niveau A	Ich kann am Boden und an Geräten einfache Roll- und Drehbewegungen ausführen.



Gerätebahn Rollen und Drehen (A)

Aufgabe und Durchführung	Die Schülerin/der Schüler turnt eine einfache Gerätebahn zum Thema Rollen und Drehen an 4 verschiedenen Stationen: <ul style="list-style-type: none"> • Reck: Hüftabschwung • 3-teiliger Schwedenkasten: Rolle vorwärts vom Boden über den Schwedenkasten • Schaukelringe: Drehen rückwärts oder vorwärts an den kopfhohe Ringen • Minitrampolin: Strecksprung und Rolle vorwärts auf dem Weichboden
Bewertung/ Anforderung	Die folgenden Beobachtungspunkte müssen erfüllt werden, die Schülerin/der Schüler hat 2 Versuche.
Beobachtungspunkte	<ul style="list-style-type: none"> • Körperspannung ist vorhanden • Die Elemente werden harmonisch miteinander verbunden (Bewegungsfluss)
Anweisung für die Schüler/-innen	«Bei diesem Test wird überprüft, ob ihr mehrere einfache Elemente zum Thema Rollen und Drehen in einer Gerätebahn präsentieren könnt. Ihr turnt die Gerätebahn mit guter Körperspannung und achtet, dass die einzelnen Elemente ohne Unterbrechung fließend aneinandergereiht sind.»
Aufbau	Für diesen Test wird pro Schülerin/Schüler eine Gerätebahn benötigt
Material	1 Reckanlage, 1 Kasten, 1 Paar Schaukelringe, 1 Minitrampolin, 1 Weichboden, 4 Matten
Quelle	Eidgenössische Sportkommission (Hrsg.). (2005). Lehrmittel Sporterziehung Band 4. Bern: EDMZ. Bro 3. Baumberger, Baumberger, J. & Müller, U. (2004). Sporthaft 4.–6. Klasse. Horgen: bm-sportverlag.ch. Baumberger, J. & Müller, U. (2004). <i>Unterrichtshilfen 4. bis 6. Klasse</i> . Horgen: bm-sportverlag.ch.
Praktische Umsetzung und Erfahrungswerte	<p>Zeit 1 Anlage, ca. 1 Min. für 1 Schülerin/Schüler</p> <p>Organisation 2 Gerätebahnen werden parallel nebeneinander aufgestellt, die Lehrperson nimmt an einer Gerätebahn den Test ab.</p> <p>Testpersonen Pro Anlage 1 Testperson</p> <p>Probleme -</p>