

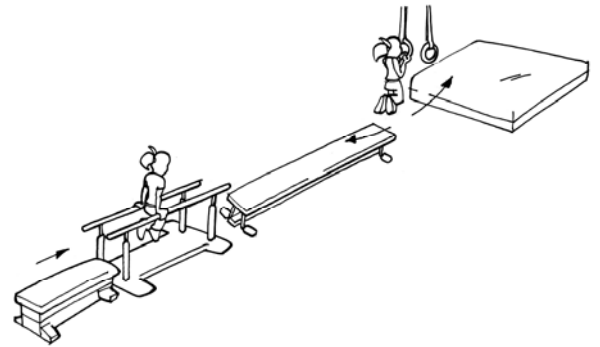

Stufe	Vorschule
Dimension	Sachkompetenz
Teildimension	Kraft einsetzen
Kompetenz	Kraft einsetzen beim Stützen und Hangen
Niveau C	Ich kann über längere Zeit an stabilen und instabilen Geräten stützend und hängend in Bewegung bleiben.



Fluss überqueren und Ausschau halten (C)

Aufgabe und Durchführung

Das Kind steht auf 2 Schwedenkastenelementen, die vor der Holmengasse eines Parallelbarrens stehen und springt in die Stützposition, um den Barren zu überqueren, ohne den Boden zu berühren. Danach steigt das Kind auf die Langbank und versucht im Beugehang durch einen Schaukelring zu schauen und mehrmals zwischen der Langbank und der Matte hin und her zu schwingen.

Bewertung/ Anforderung

Die mit einem Stern * versehenen Beobachtungspunkte müssen zutreffen, damit der Test erfüllt ist. Der Test soll nicht als solcher deklariert werden, sondern dient einer systematischen Beobachtungssituation.

Beobachtungspunkte

Stützen:

Das Kind...

- ...kann den Barren überqueren ohne den Boden zu berühren. *
- ... kann den Barren im Stütz überqueren. *

Hangen:

Das Kind...

- ...kann im Beugehang mind. 1x hin und her schwingen. *
- ...kann während mind. 5 Sek. im Beugehang durch den Ring schauen.
- ...kann sich im Beugehang von der Langbank auf die Matte schwingen.

Anweisung für die Kinder

«Bei dieser Aufgabe versuchst du einen Fluss mit Krokodilen zu überqueren. Du kannst von diesem Stein (2 Schwedenkastenelemente) aus starten. Kannst du im Stütz bis ans andere Ufer kommen, ohne nasse Füsse zu bekommen? Dann steigst du auf die Langbank, gehst in den Beugehang an einem Ring und versuchst durch das Fenster (den Ring) zu schauen. Schaffst du es, zwischen der Langbank und der Matte hin und her zu schwingen und mir 5 Gegenstände zu beschreiben, die du während dem Schaukeln durch das Fenster siehst? Am Schluss solltest du auf der Langbank oder auf der Matte landen.»

Aufbau

Stützen:

Es wird ein Parallelbarren (Holmeneinstellung: so tief und schmal wie möglich) aufgestellt. Am vorderen Ende (beim Start) stehen 2 Kastenelemente. Der Boden unter dem Barren ist mit Matten abgesichert (Fluss).

Hangen:

Die Langbank wird so platziert, dass diese ca. 1.5m von der Senkrechten der Ringaufhängung entfernt steht. In einer Entfernung von ca. 3m von der Langbank wird die Matte platziert. Die Höhe der Ringe wird so eingestellt, dass das Kind diese auf der Langbank stehend gut über Kopfhöhe halten kann.

Material	Stützen: 1 Barren, 2 dünne Matten, 2 Kastenelemente (1 davon mit Deckel) Hangen: 1 Paar Schaukelringe, 1 Langbank, 1 Matte	
Quelle	Eidgenössische Sportkommission (Hrsg.). (1997). <i>Lehrmittel Sporterziehung Band 2</i> . Bern: EDMZ. Bro 3, S. 20.	
Praktische Umsetzung und Erfahrungswerte	Zeit	ca. 5 Min. für 2 Kinder
	Organisation	Diese Testaufgabe soll als eine von mehreren Stationen im Unterricht in der Sporthalle aufgebaut werden. Dadurch soll die Testform direkt als Station im Unterricht durchgeführt werden können. Es können zwei Kinder gleichzeitig beobachtet werden. Während das eine Kind die Stützaufgabe löst, kann das andere hangen. Die Lehrperson gibt den Kindern jeweils den Ring zum Hangen.
	Testpersonen	Zwei Kinder pro Anlage, 2 Anlagen
	Probleme	-