

Minigolf – Per tutti – Facile: Imbuto

L'esito di questo esercizio dipende dalla posizione corretta rispetto alla pallina e dal tempismo.

Gli allievi colpiscono la pallina in modo tale da farla passare attraverso la piccola apertura dell'imbuto. L'esercizio risulta più facile se si gioca la pallina lungo il bordo di una delle panchine.

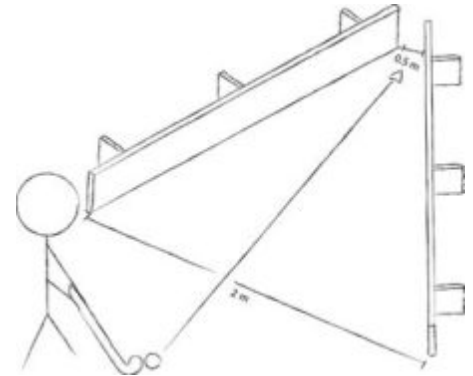

Più difficile

- Allungare l'imbuto aggiungendo altre due panchine.
- Piazzare un ostacolo in mezzo alla corsia, in modo tale da dover giocare lungo i bordi.

Materiale: un bastone da hockey o da unihockey, una pallina da tennis o da unihockey, panchine

Fonte: Wolfgang Wicki, Jürg Salvisberg, Peter Arber (Swiss Minigolf)



Schweizerische Eidgenossenschaft
Confédération suisse
Confederazione Svizzera
Confederaziun svizra

Ufficio federale dello sport UFSPO