

# Minigolf – Für jedes Alter – Einfach: Vulkanausbruch

Die richtige Stellung zum Ball und das Tempogefühl entscheiden bei dieser Übung über Erfolg und Misserfolg.

Die Schülerinnen und Schüler sollen den Ball so zu schlagen versuchen, dass er durch das Loch des Trichters rollt. Der Ball findet den Weg am sichersten, wenn er an einer Langbank-Seite entlang rollt.

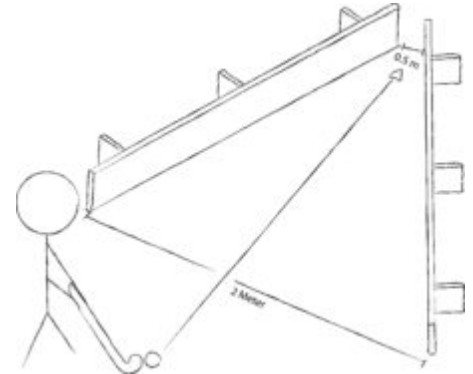

## Schwieriger

- Mit zwei weiteren Langbänken den Trichter verlängern.
- In der Mitte der Bahn ein Hindernis platzieren, das sich via Bande umspielen lässt.

**Material:** ein Hockey- oder Unihockeyschläger, ein Tennis- oder Unihockeyball, Langbänke.

Quelle: Wolfgang Wicki, Jürg Salvisberg, Peter Arber (Swiss Minigolf)



Schweizerische Eidgenossenschaft  
Confédération suisse  
Confederazione Svizzera  
Confederaziun svizra

**Bundesamt für Sport BASPO**