

# Minigolf – Pour chaque âge/Facile: Entonnoir

La position par rapport à la balle et le timing décident de la réussite ou de l'échec de cet exercice.

Les élèves frappent la balle dans le but de la faire passer par la petite ouverture. Le moyen le plus sûr est de longer le banc suédois avec la balle.

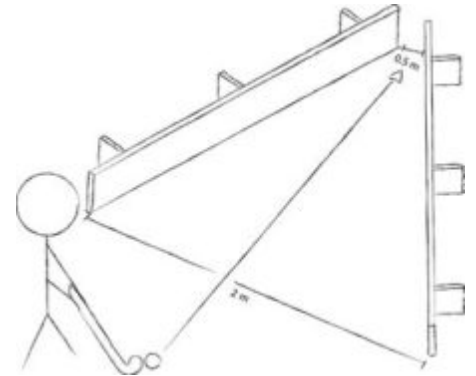

## Variantes

### plus difficile

- Allonger l'entonnoir en ajoutant un banc de chaque côté.
- Place un obstacle au milieu de la piste qui doit être contourné via la bande.

**Matériel:** Une canne de hockey ou d'unihockey, une balle de tennis ou d'unihockey, deux (ou quatre bancs) suédois, évent. un obstacle à contourner

Source: Wolfgang Wicki, Jürg Salvisberg, Peter Arber (Swiss Minigolf)



Schweizerische Eidgenossenschaft  
Confédération suisse  
Confederazione Svizzera  
Confederaziun svizra

Office fédéral du sport OFSPO