

Grimper: Grimper aux espaliers (niveau A)

L'objectif de ce test est de grimper aux espaliers, les franchir et redescendre de l'autre côté.

Les élèves grimpent aux espaliers rapidement et sans hésitation, passent de l'autre côté, puis redescendent jusqu'en bas.

L'enseignant veille à ce qu'ils ne sautent pas depuis le haut.

[Grimper aux espaliers \(niveau A\)](#) (pdf)

[Grimper aux espaliers \(niveau A\): Fiche d'évaluation](#) (xls)

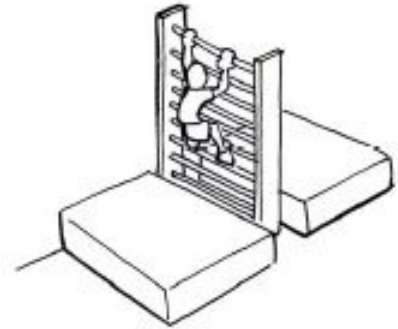

Remarque

Les compétences disciplinaires se voient concrétisées au travers de trois niveaux: le niveau A – susceptible d'être atteint par presque tous les élèves, le niveau B – par la moyenne d'entre eux et le niveau C – par les meilleurs.



Schweizerische Eidgenossenschaft
Confédération suisse
Confederazione Svizzera
Confederaziun svizra

Office fédéral du sport OFSPO