

# Minigolf – Für Erwachsene – Schwierig: Durch den Blitz

Bei dieser Übung müssen die Spielerinnen und Spieler zum schnellen Reüssieren die richtige Position zum Ball einnehmen.

Die hohe Kunst des Bandenspiels kommt hier zum Zug. Wer für das Berechnen von Winkeln ein gutes Auge hat, geniesst Startvorteile. Doch auch die richtige (hohe) Geschwindigkeit entscheidet darüber, ob der Kegel zu Fall kommt.

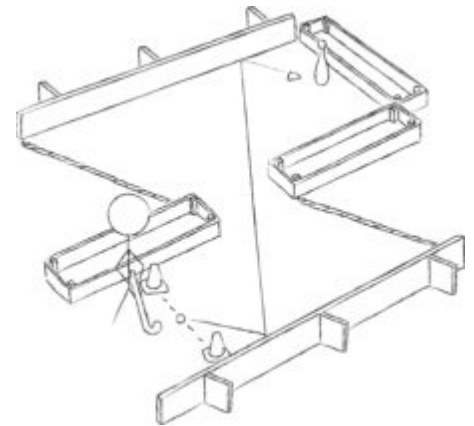

## Schwieriger

- Steht der Kegel in einem Reifen, ist er geschützt.

**Material:** ein Hockey- oder Unihockeyschläger, ein Tennisball, zwei Hütchen, ein Kegel, zwei Seile, zwei Langbänke, drei Kastenteile.

Quelle: Wolfgang Wicki, Jürg Salvisberg, Peter Arber (Swiss Minigolf)



Schweizerische Eidgenossenschaft  
Confédération suisse  
Confederazione Svizzera  
Confederaziun svizra

**Bundesamt für Sport BASPO**