

Koordination: Schweizerkreuz-Plus (Niveaus ABC)

Das Schweizerkreuz-Plus ist ein Test zum Überprüfen, ob die Schülerinnen und Schüler den eigenen Körper gewandt bewegen können.

Die Schülerinnen durchlaufen einzeln möglichst schnell einen Parcours.

Anweisung der Lehrperson: «Ihr habt fünf Minuten Zeit, um den Ablauf des Parcours zu üben. Anschliessend stoppe ich eure Zeit. Versucht den Parcours so schnell wie möglich zu durchlaufen. Für jeden Fehler erhaltet ihr eine Zeitstrafe von 0.1 Sekunde.»

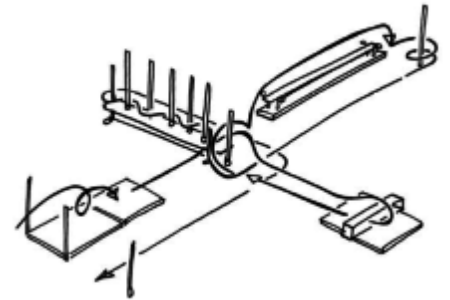

[Schweizerkreuz-Plus \(Niveaus ABC\)](#)(pdf)

[Schweizerkreuz-Plus \(Niveaus ABC\): Beurteilungsbogen](#)(xls)

Allgemeine Hinweise

Kompetenzen werden durch die Angabe von drei Niveaus gemessen. Dabei kann Niveau A von fast allen, Niveau B vom Durchschnitt und Niveau C von den besten Schülerinnen und Schülern erreicht werden.



Schweizerische Eidgenossenschaft
Confédération suisse
Confederazione Svizzera
Confederaziun svizra

Bundesamt für Sport BASPO