

Minigolf – Per bambini e adolescenti – Difficile: Flipper

In questo esercizio, gli allievi sono confrontati con un flipper gigante rovesciato. L'obiettivo è di rovesciare l'ultimo birillo senza toccare gli altri elementi.

Chi riesce ad arrivare al traguardo con quattro colpi? Ci sono quattro birilli nel flipper ma solo l'ultimo (situato nel cerchio) deve essere fatto cadere.

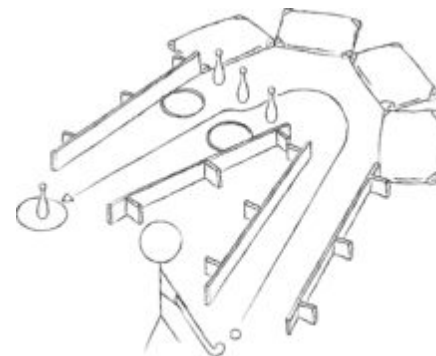

Più facile

- Ridurre gli ostacoli, eliminando un birillo e un cerchio.

Più difficile

- Aggiungere un cerchio per aumentare il numero di manovre d'aggiramento.

Materiale: un bastone da hockey o da unihockey, una pallina da tennis, quattro birilli, sette cerchi, quattro tappeti, quattro panchine

Fonte: Wolfgang Wicki, Jürg Salvisberg, Peter Arber (Swiss Minigolf)



Schweizerische Eidgenossenschaft
Confédération suisse
Confederazione Svizzera
Confederaziun svizra

Ufficio federale dello sport UFSPO