

# Klettern: Sprossenwand (Niveau A)

Die Schülerinnen und Schüler können an der Sprossenwand sicher und kontrolliert über die ganze Länge klettern: Das prüft die Lehrperson mit diesem Test.

Die Schülerinnen und Schüler steigen auf einer Seite der Sprossenwand hoch bis sie mit den Füßen auf der Höhe des von der Lehrperson befestigten roten Bündelis steht.

Danach müssen sie die Sprossenwand queren, bis sie auf der anderen Seite wieder auf dem Bündeli stehen und dann ganz hinunter klettern.

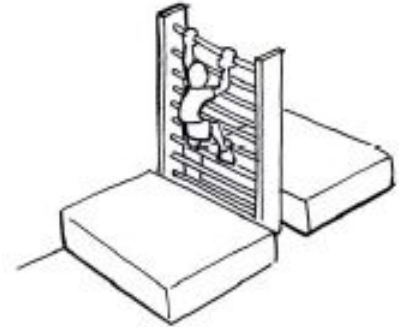

[Klettern: Sprossenwand \(Niveau A\)](#) (pdf)

[Klettern: Sprossenwand \(Niveau A\): Beurteilungsbogen](#) (xls)

## Allgemeine Hinweise

Kompetenzen werden durch die Angabe von drei Niveaus gemessen. Dabei kann Niveau A von fast allen, Niveau B vom Durchschnitt und Niveau C von den besten Schülerinnen und Schülern erreicht werden.



Schweizerische Eidgenossenschaft  
Confédération suisse  
Confederazione Svizzera  
Confederaziun svizra

**Bundesamt für Sport BASPO**