

Klettern: Sprossenwand übersteigen (Niveau A)

Die Schülerinnen und Schüler können die ausgestellte Sprossenwand mit sicheren und kontrollierten Bewegungen übersteigen: Das prüft die Lehrperson mit diesem Test.

Die Schülerinnen und Schüler klettern die ausgestellte Sprossenwand sicher und ohne zu zögern hoch, übersteigen sie und klettern auf der anderen Seite bis ganz unten. Sprünge aus der Höhe sind verboten.

[Klettern: Sprossenwand übersteigen \(Niveau A\)](#) (pdf)

[Klettern: Sprossenwand übersteigen \(Niveau A\): Beurteilungsbogen](#) (pdf)

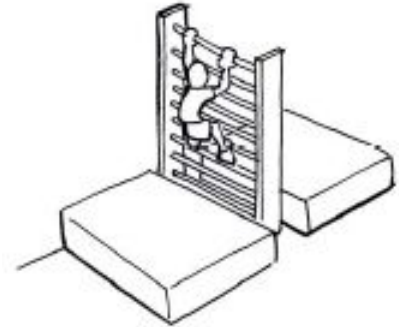

Allgemeine Hinweise

Kompetenzen werden durch die Angabe von drei Niveaus gemessen. Dabei kann Niveau A von fast allen, Niveau B vom Durchschnitt und Niveau C von den besten Schülerinnen und Schülern erreicht werden.



Schweizerische Eidgenossenschaft
Confédération suisse
Confederazione Svizzera
Confederaziun svizra

Bundesamt für Sport BASPO